

FIAT DOBLÒ CARGO



PROFESSIONAL

VELKÝ VÝKON TÝMOVÉ PRÁCE

Doblò Cargo Combi je skvělým řešením pro kombinovaný transport lidí a nákladu.

Uveze 5 pasažérů ve vysokém komfortu a stále má místo pro 305 kg nákladu.

Stylový, praktický, komfortní a navíc s možností odpočtu DPH. Vůz je standardně vybaven přepážkou. ■



+



ZVĚTŠUJE SE POČET ZÁSILEK? VYBERTE SI PRODLOUŽENÝ ROZVOR

Doblò Cargo Maxi je dodávka s nejdelším nákladovým prostorem ve své třídě: 2060 mm. Více délky znamená větší objem nákladového prostoru, Doblò Cargo Maxi je absolutní vítěz se 3,9 m³. Stejně bezkonkurenční je užitečná hmotnost 850 kg (včetně řidiče). Nakládka a vykládka nákladu je velmi jednoduchá, protože vzdálenost nákladového prostoru od země je pouze 535 mm. Opravdu Maximální komfort. ■

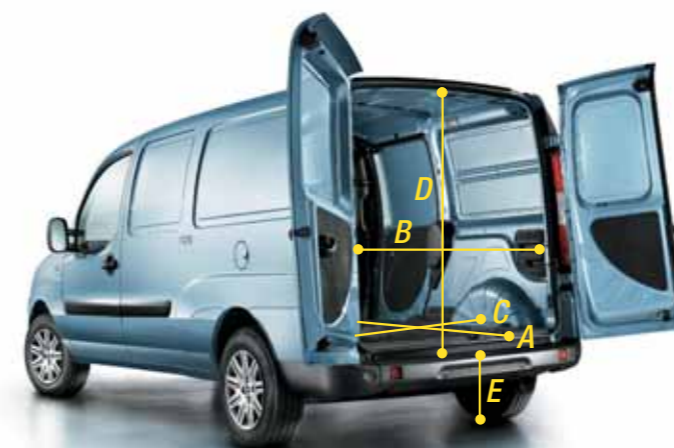

■ Rozměry nákladového prostoru Maxi verze (mm)

A Délka 2060

B Šířka 1470

C Šířka mezi podběhy 1200

D Výška 1305

E Vzdálenost nákladového prostoru od země 535



PŘIPRAVEN PLNIT ÚKOLY

Díky posuvným bočním dveřím a zadním dvoukřídlovým (nebo výklopným) dveřím nabízí Doblò Cargo přístup do nákladového prostoru ze tří stran. Což je ideálním řešením pro všechny druhy nákladů. Žádný jiný vůz v této třídě nezvládá větší nebo těžší náklad než Doblò Cargo. Díky novým zvětšeným pneumatikám a vysoce účinnému brzdnému systému se užitečná hmotnost (včetně řidiče) pohybuje v rozmezí od 730 do 850 kg. ■

■ Rozměry nákladového prostoru (mm)

A Délka 1 680

B Šířka 1 470

C Šířka mezi podběhy 1 200

D Výška 1 305/1 550*

E Vzdálenost nákladového prostoru od země 535

* verze s vysokou střechou

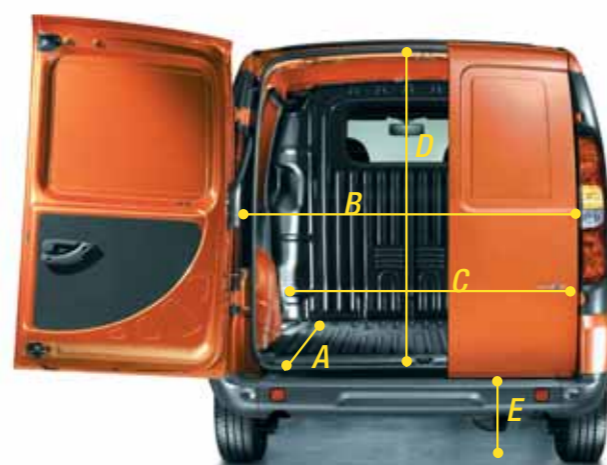

Doblò Cargo nabízí užitečnou hmotnost v rozmezí od 730 do 850 kg.

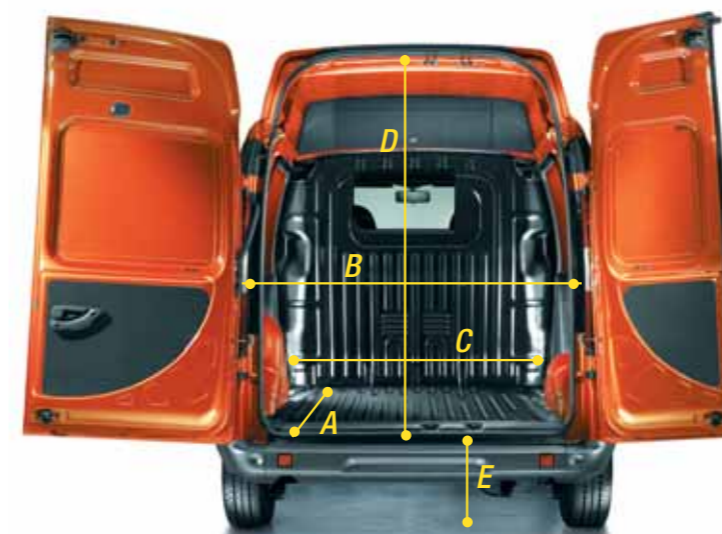

Verze s vysokou střechou nabízí úctyhodnou výšku nákladového prostoru ve výši 1550 mm a objem nákladového prostoru 3,8 m³.



Verze se dvěma bočními posuvnými dveřmi je možné nakládat či vykládat z obou stran.





KDE TRÁVÍTE SVŮJ DEN?

Ladné tvary, vysoce kvalitní čalounění, nové atraktivní barvy, pečlivě propracované detaily. Interiér Fiatu Doblò Cargo je nádherný na pohled a komfortní při užívání. Díky velmi funkčnímu rozvržení pracovní plochy jsou všechny důležité prvky v dosahu řidiče. Ergonomicky navržená sedadla nabízejí maximum komfortu a bezpečnosti. Nové dveřní panely s integrovanými okenními ovladači činí interiér plnějším a bohatším. Cestování a práce je tak příjemnější a pohodlnější. ■

DRAHOCENNÝ NÁKLAD

Nejdrahocennější náklad není přepravován v nákladovém prostoru, ale v místě pro posádku. Pro vaši bezpečnost má Doblò Cargo zesílenou karoserii s naprogramovanými deformačními zónami a speciálními vzpěrami ve dveřích, které zabraňují proniknutí předmětů do kabiny v případě nárazu. Nárazníky jsou vybaveny programově deformovatelnými výztuhami. Všechny bezpečnostní pásy jsou tříbodové a výškově nastavitelné. Díky brzdnému systému se 4senzorovým ABS, elektronickému rozdělovači brzdné síly (EBD), čelním airbagům pro řidiče i spolujezdce, bočními airbagy a protipožární systém (FPS) můžete cestovat i pracovat s pocitem jistoty a bezpečí. ■

Bezpečnost

- Naprogramovaná přední deformační zóna
- Bezpečnostní uchycení pedálů s přednastaveným bodem zlomu, pro případ nárazu
- Bezpečnostní volant na teleskopickém sloupku obložený materiálem s vysokou schopností pohlcovat náraz
- Výztuhy v bočních dveřích proti vniknutí předmětů do kabiny při nárazu
- Protipožární systém (FPS)
- Sedačky s úpravou proti podklouznutí pod bezpečnostními pásy
- Tříbodové, výškově nastavitelné, samonavíjecí bezpečnostní pásy
- Tříbodové bezpečnostní pásy na zadních sedačkách (verze Cargo Combi)
- Čalouněné opěrky hlavy na předních a zadních sedadlech (verze Cargo Combi)
- Čtyřsenzorový systém ABS a EBD
- Airbag na straně řidiče a spolujezdce, boční airbagy (v závislosti na verzi)

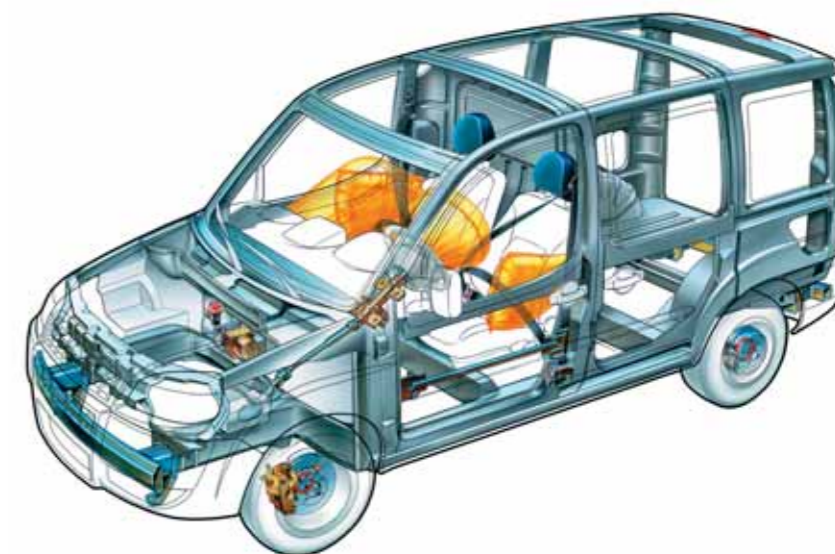

DOBLÒ CARGO VAN & CARGO COMBI – BARVY

	EXTERIÉR	INTERIÉR									
		Doblò CARGO VAN BASE			Doblò CARGO VAN SX			Doblò CARGO COMBI BASE		Doblò CARGO COMBI EL	
		TEXTIL CALP ŠEDÝ 111	TEXTIL CALP MODRÝ 141	KOŽENKA ŠEDÁ (dopl. 728) 829	TEXTIL CREPE MODRÝ 204	TEXTIL CREPE ORANŽOVÝ 232	KOŽENKA ŠEDÁ (dopl. 728) 829	TEXTIL CREPE MODRÝ 204	TEXTIL CREPE ORANŽOVÝ 232	TEXTIL VIDEO MATTONE 197	TEXTIL VIDEO ŠEDÝ 199
PASTELOVÉ BARVY	199 ČERVENÁ TIZIANO	●	—	●	—	●	—	●	—	—	●
	228 SLONOVINOVÁ	●	●	●	●	●	●	●	●	●	●
	249 BÍLÁ AMBIENT	●	●	●	●	●	●	●	●	●	●
	479 MODRÁ LINE	●	●	●	●	●	●	●	●	●	●
METALICKÉ BARVY dopl. 210	163 ČERVENÁ BOLERO	●	—	●	—	—	—	—	—	—	●
	284 ŠEDÁ TECHNO	●	●	●	●	●	●	●	●	●	●
	487 MODRÁ COOL JAZZ	●	●	●	●	—	●	—	—	●	●
	612 ŠEDÁ MINIMAL	●	●	●	●	—	●	—	—	●	●
	781 ZELENÁ BREAKDANCE	●	—	●	—	—	—	—	—	●	●
	261 SLONOVINOVÁ VASARI	●	—	●	—	—	—	—	—	●	●
484 MODRÁ FOXTROT	●	●	●	●	—	●	—	—	—	●	

PASTELOVÉ BARVY

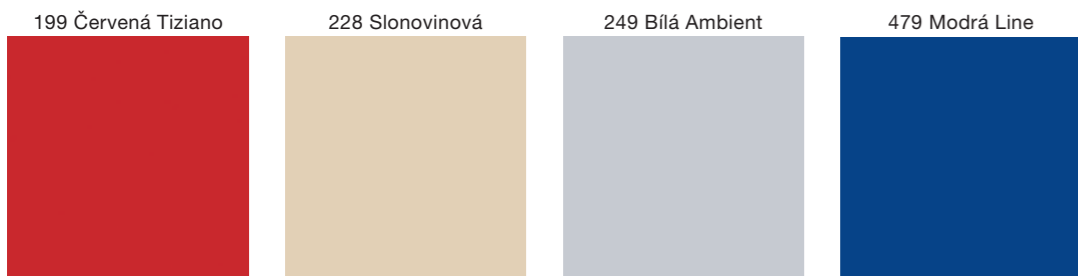

METALICKÉ BARVY

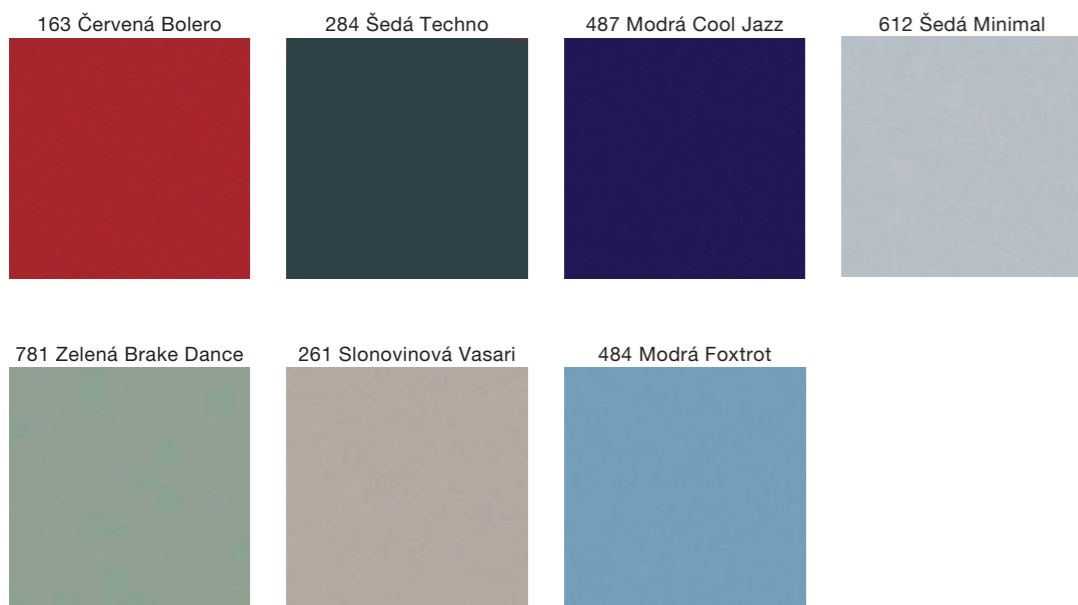

INTERIÉR

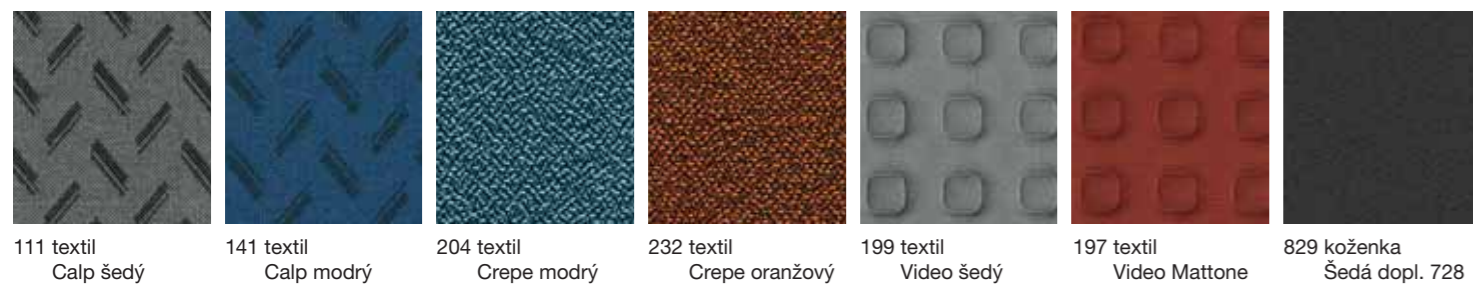

TYPOVÉ VERZE

Doblò Cargo Van



Celoplechový van



Celoplechový van s jedněmi bočními posuvnými dveřmi



Celoplechový van se dvěma bočními posuvnými dveřmi



Celoplechový van s vysokou střechou



Celoplechový van s vysokou střechou s jedněmi bočními posuvnými dveřmi



Celoplechový van s vysokou střechou se dvěma bočními posuvnými dveřmi



Celoplechový van s vyklápěcím střešním oknem



Celoplechový van s vyklápěcím střešním oknem s jedněmi bočními posuvnými dveřmi



Částečně prosklený van (doplňek 55D)



Částečně prosklený van (doplňek 55D) s jedněmi bočními posuvnými dveřmi



Částečně prosklený van (doplňek 55D) se dvěma bočními posuvnými dveřmi



Zadní dveře dvojitě, plechové



Zadní dveře dvojitě, prosklené



Zadní dveře výklopné, prosklené

Doblò Cargo Maxi



Celoplechový van s jedněmi bočními posuvnými dveřmi



Částečně prosklený van (dopl.55D) s jedněmi bočními posuvnými dveřmi



Zadní dveře: dvojitě, plechové



Zadní dveře: dvojitě, prosklené

Doblò Cargo Combi/Doblò Cargo EL



Cargo Combi s jedněmi bočními posuvnými dveřmi



Cargo Combi se dvěma bočními posuvnými dveřmi



Zadní dveře: dvojitě, prosklené



Zadní dveře: výklopné, prosklené

TYPOVÉ VERZE EXTERIÉRU



Nárazník: černý
Rámeček mřížky chladiče: černý
Barva vnějších zpětných zrcátek: černá
Standard u verzí Cargo Van a Cargo Combi



Nárazník: černý
Rámeček mřížky chladiče: v barvě vozidla
Barva vnějších zpětných zrcátek: v barvě vozidla
Standard u verze Cargo Van SX



Nárazník: v barvě vozidla
Rámeček mřížky chladiče: v barvě vozidla
Barva vnějších zpětných zrcátek: v barvě vozidla
Standard u verze Cargo Combi EL
Volitelný doplněk pro verze Cargo Van SX a Cargo Combi



Zadní dveře: plechové
Nárazník: černý
Lemy světel: černé
Standard u verze Cargo Van a Cargo Van SX



Zadní dveře: prosklené
Nárazník: černý
Lemy světel: černé
Standard u verze Cargo Combi
Volitelný doplněk pro verze Cargo Van a Cargo Van SX



Zadní dveře: výklopné, prosklené
Nárazník: černý
Lemy světel: v barvě vozidla
Barva listů nad ŠPZ: černá
Volitelný doplněk 148 pro verze Cargo Van, Cargo Van SX, Cargo Combi



Zadní dveře: plechové
Nárazník: v barvě vozidla
Lemy světel: černé
Volitelný doplněk 876 pro verzi Cargo Van SX



Zadní dveře: dvojitě, prosklené
Nárazník: v barvě vozidla
Lemy světel: černé
Volitelný doplněk 876 pro verzi Cargo Combi
Volitelný doplněk 519 + 876 pro verzi Cargo Van SX



Zadní dveře: výklopné, prosklené
Nárazník: v barvě vozidla
Lemy světel: v barvě vozidla
Barva listů nad ŠPZ: v barvě vozidla
Volitelný doplněk 148 pro verzi Cargo Combi EL

ZÁŘIVĚ JISKŘIVÝ VÝKON

Doblò Cargo nabízí širokou škálu motorů, z nichž všechny splňují emisní normu Euro 4. Dva diesely, 1.3 Multijet 16v a 1.9 Multijet, dále benzinový motor 1.4. Tyto pohonné jednotky prošly náročnými testy spolehlivosti, životnosti, výkonu a spotřeby bez nejmenších problémů. Systém Multijet je bezkonkurenční svým vysokým výkonem, tichým chodem, nízkou spotřebou a také výrazně snižuje úroveň emisí. ■

1.4
Objem: 1368 cm³
Max. výkon: 57 kW (77 koní)
při otáčkách 6000/min.
Max. točivý moment: 115 Nm (11,7 kgm)
při otáčkách 3000/min.
Vícebodové, sekvenční elektronické
vstřikování, integrované se zapalováním

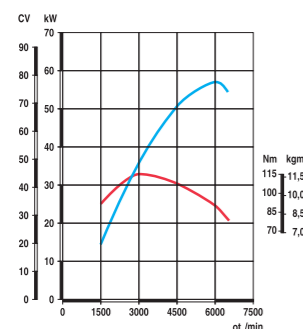

1.3 Multijet 16v
Objem: 1248 cm³
Max. výkon: 55 kW (75 koní)
při otáčkách 4000/min.
Max. točivý moment: 190 Nm (19,4 kgm)
při otáčkách 1750/min.
Elektronicky řízený systém přímého
vstřikování typu Common Rail
s turbodmychadlem a mezichladičem.
V současné době nejmenší a nejvyspělejší
diesel na trhu

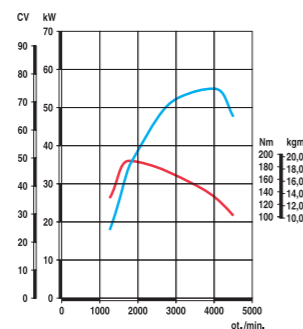

1.9 Multijet 8v
Objem: 1910 cm³
Max. výkon: 77 kW (105 koní)
při otáčkách 4000/min.
Max. točivý moment: 200 Nm (20,4 kgm)
při otáčkách 1750/min.
Elektronicky řízený systém přímého
vstřikování typu Common Rail
s turbodmychadlem a mezichladičem

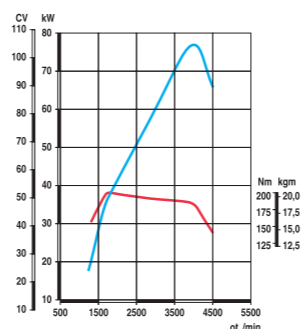

DOBLÒ CARGO NATURAL POWER ŠETRNÝ K ŽIVOTNÍMU PROSTŘEDÍ

Pohon na zemní plyn ve verzi Doblò Cargo Natural Power výrazně přispívá ke snižování emisí. Motor při nastartování běží na benzin a o několik sekund později se automaticky přepne na zemní plyn. Zpět na benzin lze přepnout jednoduše stiskem tlačítka. Hlavní výhodou tohoto systému je redukce nákladů a šetrnost k životnímu prostředí.

S Doblò Cargo Natural Power - vy pracujete, životní prostředí dýchá. ■

1.6 16v benzin/zemní plyn

Objem: 1596 cm³
Max. výkon: 76 kW (103 koní) při otáčkách 5750/min. (benzín)
Max. výkon: 68 kW (92 koní) při otáčkách 5750/min. (zemní plyn)
Max. točivý moment: 145 Nm (14,8 kgm) při otáčkách 4000/min. (benzín)
Max. točivý moment: 130 Nm (13,2 kgm) při otáčkách 4000/min. (zemní plyn)
Vícebodové, sekvenční elektronické vstřikování, s duální strukturou
pro speciální vstřikovače zemního plynu integrované se zapalováním

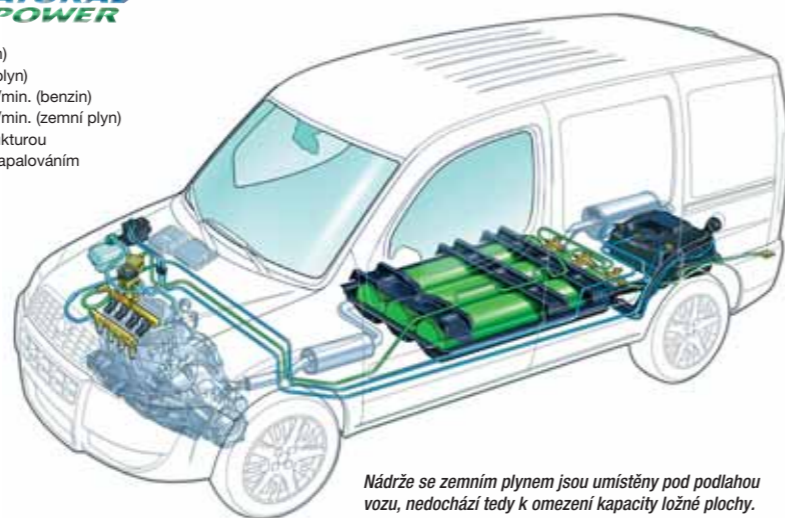

Nádrže se zemním plynem jsou umístěny pod podlahou vozu, nedochází tedy k omezení kapacity ložné plochy. Dojezdová vzdálenost je 300 km na zemní plyn + dalších 350 km na benzin.

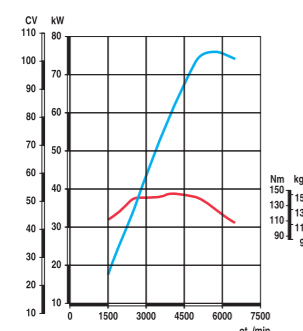

24 měsíců celková záruka bez omezení najetých kilometrů. Fiat Assistance po celé Evropě. Pomoc v případě poruchy; bezplatný odhad do nejbližšího autorizovaného servisu, zabezpečení návratu cestujících nebo pokračování v cestě, přenocování v hotelu, poskytnutí náhradního vozidla, doručení opraveného vozidla. Bezplatný odhad do nejbližšího autorizovaného servisu v případě nehody.

Autorizovaný prodejce:

5 Fiat **Komfortplus**

Fiat Komfortplus je nová koncepce Fiatu, která umožňuje rozšířit dvouletou smluvní záruku na Vaše vozidlo o třetí, čtvrtý a pátý rok. Nabídka služeb Komfortplus je určena všem majitelům vozidel Fiat, včetně těch, kteří jej používají jako služební vozidlo. V obou případech je na Vás vybrat si limit kilometrů a délku záruky, které nejlépe odpovídají Vaším požadavkům, s následnou možností záruku prodloužit kdykoliv během jejího trvání.

Vybavení modelů a příslušných doplňků se může lišit na základě specifických požadavků trhu či právních norem. Údaje uvedené v tomto katalogu mají pouze informativní charakter. Fiat si vyhrazuje právo změn popsaných modelů z technických nebo obchodních důvodů.

Vytištěno 11/2007