

# Fiat Scudo



**Výbava a technické specifikace**



# Technické specifikace

## Fiat Scudo Skříňová dodávka – Combi – Panorama

Motor	90 Multijet	120 Multijet	140 Multijet Power
Počet válců, uspořádání	4, v řadě	4, v řadě	4, v řadě
Umístění	vpředu, napříč	vpředu, napříč	vpředu, napříč
Průměr x vrtání (mm)	75 x 88,3	85 x 88	85 x 88
Zdvihový objem (cm <sup>3</sup> )	1560	1997	1997
Emisní norma	Euro 4	Euro 4	Euro 4 DPF
Řízení emisí	2 oxidační katalyzátory + elektrický ventil EGR, EOBD	2 oxidační katalyzátory + elektrický ventil EGR, EOBD	2 oxidační katalyzátory + elektrický ventil EGR, EOBD s filtrem pevných částic (DPF)
Kompresní poměr	18,0 : 1	17,5 : 1	17,5 : 1
Max. výkon kW (k) při ot/min	66 (90) / 4000	88 (120) / 4000	100 (136) / 4000
Max. točivý moment Nm (kgm) při ot/min	180 (18,3) / 1750	300 (30,6) / 2000	320 (32,6) / 2000
Rozvod	2 OHC (ozubený řemen)	2 OHC (ozubený řemen)	2 OHC (ozubený řemen)
Dodávka paliva	Elektronicky řízené přímé vstřikování Multijet Common Rail s turbodmychadlem a mezichladičem stlačeného vzduchu	Elektronicky řízené přímé vstřikování Multijet Common Rail s dmychadlem a mezichladičem stlačeného vzduchu	Elektronicky řízené přímé vstřikování Multijet Common Rail s dmychadlem s proměnlivou geometrií a mezichladičem stlačeného vzduchu
Počet ventilů	16	16	16
<b>Převodovka</b>			
Náhon	přední	přední	přední
Spojka	jednokotoučová s automatickým stavěčem a hydraulickým vypínacím zařízením	jednokotoučová s automatickým stavěčem a hydraulickým vypínacím zařízením	jednokotoučová s automatickým stavěčem a hydraulickým vypínacím zařízením
Převodovka – počet rychlostních stupňů	5 + zpátečka	6 + zpátečka	6 + zpátečka
<b>Řízení</b>			
Typ	hřebenové s hydraulickým posilovačem	hřebenové s elektrohydraulickým posilovačem	hřebenové s elektrohydraulickým posilovačem
Průměr zatáčení (mezi obrubníky)	Krátký rozvor 12,2 m – Dlouhý rozvor 12,6 m	Krátký rozvor 12,2 m – Dlouhý rozvor 12,6 m	Krátký rozvor 12,2 m – Dlouhý rozvor 12,6 m
<b>Brzdová soustava – K (kotoučová)</b>	<b>s ABS</b>	<b>s ABS</b>	<b>s ABS</b>
Přední: Ø mm (ventilované)	K 280	K 304	K 304
Zadní: Ø mm	K 290	K 290	K 290
<b>Zavěšení kol</b>			
Přední	nezávislé typu McPherson, s trojúhelníkovými kyvnými rameny a stabilizační tyčí		
Zadní	se zkrutnou nápravou s vinutými pružinami, panhardskou tyčí a šikmo umístěnými hydraulickými tlumiči		
<b>Kola</b>			
Ráčky	7 J 16"	7 J 16"	7 J 16"
Pneumatiky	215 / 60 R 16	215 / 60 R 16	215 / 60 R 16
<b>Výkony</b>			
Max. rychlost* (km / h)	145	160	170
Zrychlení (s):**			
0–100 km/h vozidlo bez zátěže + obsluha	17,1	12,8	11,6
0–100 km/h středně zatížené vozidlo	21,1	15,4	13,8
<b>Spotřeby (l/100 km)*</b>			
	<b>Skříňová dodávka krátký rozvor</b>	<b>Skříňová dodávka dlouhý rozvor</b>	<b>Skříňová dodávka Maxi</b>
město / mimo město / kombinovaná	8,4 / 6,6 / 7,2	8,4 / 6,6 / 7,2	8,6 / 6,8 / 7,5
Emise CO <sub>2</sub> (g/km)	191	191	198
	<b>Combi 5/6 míst krátký rozvor</b>	<b>Combi a Panorama 8/9 míst dlouhý rozvor</b>	<b>Combi 5/6 míst krátký rozvor</b>
CO <sub>2</sub> (g / km)	191	198	198
město / mimo město / kombinovaná	8,4 / 6,6 / 7,2	8,6 / 6,8 / 7,5	8,6 / 6,8 / 7,5
	<b>Combi 5/6 míst krátký rozvor</b>	<b>Combi a Panorama 8/9 míst dlouhý rozvor</b>	<b>Combi 5/6 míst krátký rozvor</b>
CO <sub>2</sub> (g / km)	191	198	198
město / mimo město / kombinovaná	8,4 / 6,6 / 7,2	8,6 / 6,8 / 7,5	8,6 / 6,8 / 7,5
	<b>Combi 5/6 míst krátký rozvor</b>	<b>Combi a Panorama 8/9 míst dlouhý rozvor</b>	<b>Combi 5/6 míst krátký rozvor</b>
CO <sub>2</sub> (g / km)	191	198	198
město / mimo město / kombinovaná	8,4 / 6,6 / 7,2	8,6 / 6,8 / 7,5	8,6 / 6,8 / 7,5
	<b>Combi 5/6 míst krátký rozvor</b>	<b>Combi a Panorama 8/9 míst dlouhý rozvor</b>	<b>Combi 5/6 míst krátký rozvor</b>
CO <sub>2</sub> (g / km)	191	198	198
město / mimo město / kombinovaná	8,4 / 6,6 / 7,2	8,6 / 6,8 / 7,5	8,6 / 6,8 / 7,5
	<b>Combi 5/6 míst krátký rozvor</b>	<b>Combi a Panorama 8/9 míst dlouhý rozvor</b>	<b>Combi 5/6 míst krátký rozvor</b>
CO <sub>2</sub> (g / km)	191	198	198
město / mimo město / kombinovaná	8,4 / 6,6 / 7,2	8,6 / 6,8 / 7,5	8,6 / 6,8 / 7,5
	<b>Combi 5/6 míst krátký rozvor</b>	<b>Combi a Panorama 8/9 míst dlouhý rozvor</b>	<b>Combi 5/6 míst krátký rozvor</b>
CO <sub>2</sub> (g / km)	191	198	198
město / mimo město / kombinovaná	8,4 / 6,6 / 7,2	8,6 / 6,8 / 7,5	8,6 / 6,8 / 7,5
	<b>Combi 5/6 míst krátký rozvor</b>	<b>Combi a Panorama 8/9 míst dlouhý rozvor</b>	<b>Combi 5/6 míst krátký rozvor</b>
CO <sub>2</sub> (g / km)	191	198	198
město / mimo město / kombinovaná	8,4 / 6,6 / 7,2	8,6 / 6,8 / 7,5	8,6 / 6,8 / 7,5
	<b>Combi 5/6 míst krátký rozvor</b>	<b>Combi a Panorama 8/9 míst dlouhý rozvor</b>	<b>Combi 5/6 míst krátký rozvor</b>
CO <sub>2</sub> (g / km)	191	198	198
město / mimo město / kombinovaná	8,4 / 6,6 / 7,2	8,6 / 6,8 / 7,5	8,6 / 6,8 / 7,5
	<b>Combi 5/6 míst krátký rozvor</b>	<b>Combi a Panorama 8/9 míst dlouhý rozvor</b>	<b>Combi 5/6 míst krátký rozvor</b>
CO <sub>2</sub> (g / km)	191	198	198
město / mimo město / kombinovaná	8,4 / 6,6 / 7,2	8,6 / 6,8 / 7,5	8,6 / 6,8 / 7,5
	<b>Combi 5/6 míst krátký rozvor</b>	<b>Combi a Panorama 8/9 míst dlouhý rozvor</b>	<b>Combi 5/6 míst krátký rozvor</b>
CO <sub>2</sub> (g / km)	191	198	198
město / mimo město / kombinovaná	8,4 / 6,6 / 7,2	8,6 / 6,8 / 7,5	8,6 / 6,8 / 7,5
	<b>Combi 5/6 míst krátký rozvor</b>	<b>Combi a Panorama 8/9 míst dlouhý rozvor</b>	<b>Combi 5/6 míst krátký rozvor</b>
CO <sub>2</sub> (g / km)	191	198	198
město / mimo město / kombinovaná	8,4 / 6,6 / 7,2	8,6 / 6,8 / 7,5	8,6 / 6,8 / 7,5
	<b>Combi 5/6 míst krátký rozvor</b>	<b>Combi a Panorama 8/9 míst dlouhý rozvor</b>	<b>Combi 5/6 míst krátký rozvor</b>
CO <sub>2</sub> (g / km)	191	198	198
město / mimo město / kombinovaná	8,4 / 6,6 / 7,2	8,6 / 6,8 / 7,5	8,6 / 6,8 / 7,5
	<b>Combi 5/6 míst krátký rozvor</b>	<b>Combi a Panorama 8/9 míst dlouhý rozvor</b>	<b>Combi 5/6 míst krátký rozvor</b>
CO <sub>2</sub> (g / km)	191	198	198
město / mimo město / kombinovaná	8,4 / 6,6 / 7,2	8,6 / 6,8 / 7,5	8,6 / 6,8 / 7,5
	<b>Combi 5/6 míst krátký rozvor</b>	<b>Combi a Panorama 8/9 míst dlouhý rozvor</b>	<b>Combi 5/6 míst krátký rozvor</b>
CO <sub>2</sub> (g / km)	191	198	198
město / mimo město / kombinovaná	8,4 / 6,6 / 7,2	8,6 / 6,8 / 7,5	8,6 / 6,8 / 7,5
	<b>Combi 5/6 míst krátký rozvor</b>	<b>Combi a Panorama 8/9 míst dlouhý rozvor</b>	<b>Combi 5/6 míst krátký rozvor</b>
CO <sub>2</sub> (g / km)	191	198	198
město / mimo město / kombinovaná	8,4 / 6,6 / 7,2	8,6 / 6,8 / 7,5	8,6 / 6,8 / 7,5
	<b>Combi 5/6 míst krátký rozvor</b>	<b>Combi a Panorama 8/9 míst dlouhý rozvor</b>	<b>Combi 5/6 míst krátký rozvor</b>
CO <sub>2</sub> (g / km)	191	198	198
město / mimo město / kombinovaná	8,4 / 6,6 / 7,2	8,6 / 6,8 / 7,5	8,6 / 6,8 / 7,5
	<b>Combi 5/6 míst krátký rozvor</b>	<b>Combi a Panorama 8/9 míst dlouhý rozvor</b>	<b>Combi 5/6 míst krátký rozvor</b>
CO <sub>2</sub> (g / km)	191	198	198
město / mimo město / kombinovaná	8,4 / 6,6 / 7,2	8,6 / 6,8 / 7,5	8,6 / 6,8 / 7,5
	<b>Combi 5/6 míst krátký rozvor</b>	<b>Combi a Panorama 8/9 míst dlouhý rozvor</b>	<b>Combi 5/6 míst krátký rozvor</b>
CO <sub>2</sub> (g / km)	191	198	198
město / mimo město / kombinovaná	8,4 / 6,6 / 7,2	8,6 / 6,8 / 7,5	8,6 / 6,8 / 7,5
	<b>Combi 5/6 míst krátký rozvor</b>	<b>Combi a Panorama 8/9 míst dlouhý rozvor</b>	<b>Combi 5/6 míst krátký rozvor</b>
CO <sub>2</sub> (g / km)	191	198	198
město / mimo město / kombinovaná	8,4 / 6,6 / 7,2	8,6 / 6,8 / 7,5	8,6 / 6,8 / 7,5
	<b>Combi 5/6 míst krátký rozvor</b>	<b>Combi a Panorama 8/9 míst dlouhý rozvor</b>	<b>Combi 5/6 míst krátký rozvor</b>
CO <sub>2</sub> (g / km)	191	198	198
město / mimo město / kombinovaná	8,4 / 6,6 / 7,2	8,6 / 6,8 / 7,5	8,6 / 6,8 / 7,5
	<b>Combi 5/6 míst krátký rozvor</b>	<b>Combi a Panorama 8/9 míst dlouhý rozvor</b>	<b>Combi 5/6 míst krátký rozvor</b>
CO <sub>2</sub> (g / km)	191	198	198
město / mimo město / kombinovaná	8,4 / 6,6 / 7,2	8,6 / 6,8 / 7,5	8,6 / 6,8 / 7,5
	<b>Combi 5/6 míst krátký rozvor</b>	<b>Combi a Panorama 8/9 míst dlouhý rozvor</b>	<b>Combi 5/6 míst krátký rozvor</b>
CO <sub>2</sub> (g / km)	191	198	198
město / mimo město / kombinovaná	8,4 / 6,6 / 7,2	8,6 / 6,8 / 7,5	8,6 / 6,8 / 7,5
	<b>Combi 5/6 míst krátký rozvor</b>	<b>Combi a Panorama 8/9 míst dlouhý rozvor</b>	<b>Combi 5/6 míst krátký rozvor</b>
CO <sub>2</sub> (g / km)	191	198	198
město / mimo město / kombinovaná	8,4 / 6,6 / 7,2	8,6 / 6,8 / 7,5	8,6 / 6,8 / 7,5
	<b>Combi 5/6 míst krátký rozvor</b>	<b>Combi a Panorama 8/9 míst dlouhý rozvor</b>	<b>Combi 5/6 míst krátký rozvor</b>
CO <sub>2</sub> (g / km)	191	198	198
město / mimo město / kombinovaná	8,4 / 6,6 / 7,2	8,6 / 6,8 / 7,5	8,6 / 6,8 / 7,5
	<b>Combi 5/6 míst krátký rozvor</b>	<b>Combi a Panorama 8/9 míst dlouhý rozvor</b>	<b>Combi 5/6 míst krátký rozvor</b>
CO <sub>2</sub> (g / km)	191	198	198
město / mimo město / kombinovaná	8,4 / 6,6 / 7,2	8,6 / 6,8 / 7,5	8,6 / 6,8 / 7,5
	<b>Combi 5/6 míst krátký rozvor</b>	<b>Combi a Panorama 8/9 míst dlouhý rozvor</b>	<b>Combi 5/6 míst krátký rozvor</b>
CO <sub>2</sub> (g / km)	191	198	198
město / mimo město / kombinovaná	8,4 / 6,6 / 7,2	8,6 / 6,8 / 7,5	8,6 / 6,8 / 7,5
	<b>Combi 5/6 míst krátký rozvor</b>	<b>Combi a Panorama 8/9 míst dlouhý rozvor</b>	<b>Combi 5/6 míst krátký rozvor</b>
CO <sub>2</sub> (g / km)	191	198	198
město / mimo město / kombinovaná	8,4 / 6,6 / 7,2	8,6 / 6,8 / 7,5	8,6 / 6,8 / 7,5
	<b>Combi 5/6 míst krátký rozvor</b>	<b>Combi a Panorama 8/9 míst dlouhý rozvor</b>	<b>Combi 5/6 míst krátký rozvor</b>
CO <sub>2</sub> (g / km)	191	198	198
město / mimo město / kombinovaná	8,4 / 6,6 / 7,2	8,6 / 6,8 / 7,5	8,6 / 6,8 / 7,5
	<b>Combi 5/6 míst krátký rozvor</b>	<b>Combi a Panorama 8/9 míst dlouhý rozvor</b>	<b>Combi 5/6 míst krátký rozvor</b>
CO <sub>2</sub> (g / km)	191	198	198
město / mimo město / kombinovaná	8,4 / 6,6 / 7,2	8,6 / 6,8 / 7,5	8,6 / 6,8 / 7,5
	<b>Combi 5/6 míst krátký rozvor</b>	<b>Combi a Panorama 8/9 míst dlouhý rozvor</b>	<b>Combi 5/6 míst krátký rozvor</b>
CO <sub>2</sub> (g / km)	191	198	198
město / mimo město / kombinovaná	8,4 / 6,6 / 7,2	8,6 / 6,8 / 7,5	8,6 / 6,8 / 7,5
	<b>Combi 5/6 míst krátký rozvor</b>	<b>Combi a Panorama 8/9 míst dlouhý rozvor</b>	<b>Combi 5/6 míst krátký rozvor</b>
CO <sub>2</sub> (g / km)	191	198	198
město / mimo město / kombinovaná	8,4 / 6,6 / 7,2	8,6 / 6,8 / 7,5	8,6 / 6,8 / 7,5
	<b>Combi 5/6 míst krátký rozvor</b>	<b>Combi a Panorama 8/9 míst dlouhý rozvor</b>	<b>Combi 5/6 míst krátký rozvor</b>
CO <sub>2</sub> (g / km)	191	198	198
město / mimo město / kombinovaná	8,4 / 6,6 / 7,2	8,6 / 6,8 / 7,5	8,6 / 6,8 / 7,5
	<b>Combi 5/6 míst krátký rozvor</b>	<b>Combi a Panorama 8/9 míst dlouhý rozvor</b>	<b>Combi 5/6 míst krátký rozvor</b>
CO <sub>2</sub> (g / km)	191	198	198
město / mimo město / kombinovaná	8,4 / 6,6 / 7,2	8,6 / 6,8 / 7,5	8,6 / 6,8 / 7,5
	<b>Combi 5/6 míst krátký rozvor</b>	<b>Combi a Panorama 8/9 míst dlouhý rozvor</b>	<b>Combi 5/6 míst krátký rozvor</b>
CO <sub>2</sub> (g / km)	191	198	198
město / mimo město / kombinovaná	8,4 / 6,6 / 7,2	8,6 / 6,8 / 7,5	8,6 / 6,8 / 7,5
	<b>Combi 5/6 míst krátký rozvor</b>	<b>Combi a Panorama 8/9 míst dlouhý rozvor</b>	<b>Combi 5/6 míst krátký rozvor</b>
CO <sub>2</sub> (g / km)	191	198	198
město / mimo město / kombinovaná	8,4 / 6,6 / 7,2	8,6 / 6,8 / 7,5	8,6 / 6,8 / 7,5
	<b>Combi 5/6 míst krátký rozvor</b>	<b>Combi a Panorama 8/9 míst dlouhý rozvor</b>	<b>Combi 5/6 míst krátký rozvor</b>
CO <sub>2</sub> (g / km)	191	198	198
město / mimo město / kombinovaná	8,4 / 6,6 / 7,2	8,6 / 6,8 / 7,5	8,6 / 6,8 / 7,5
	<b>Combi 5/6 míst krátký rozvor</b>	<b>Combi a Panorama 8/9 míst dlouhý rozvor</b>	<b>Combi 5/6 míst krátký rozvor</b>
CO <sub>2</sub> (g / km)	191	198	198
město / mimo město / kombinovaná	8,4 / 6,6 / 7,2	8,6 / 6,8 / 7,5	8,6 / 6,8 / 7,5
	<b>Combi 5/6 míst krátký rozvor</b>	<b>Combi a Panorama 8/9 míst dlouhý rozvor</b>	<b>Combi 5/6 míst krátký rozvor</b>
CO <sub>2</sub> (g / km)	191	198	198
město / mimo město / kombinovaná	8,4 / 6,6 / 7,2	8,6 / 6,8 / 7,5	8,6 / 6,8 / 7,5
	<b>Combi 5/6 míst krátký rozvor</b>	<b>Combi a Panorama 8/9 míst dlouhý rozvor</b>	<b>Combi 5/6 míst krátký rozvor</b>
CO <sub>2</sub> (g / km)	191	198	198
město / mimo město / kombinovaná	8,4 / 6,6 / 7,2	8,6 / 6,8 / 7,5	8,6 / 6,8 / 7,5
	<b>Combi 5/6 míst krátký rozvor</b>	<b>Combi a Panorama 8/9 míst dlouhý rozvor</b>	<b>Combi 5/6 míst krátký rozvor</b>
CO <sub>2</sub> (g / km)	191	198	198
město / mimo město / kombinovaná	8,4 / 6,6 / 7,2	8,6 / 6,8 / 7,5	8,6 / 6,8 / 7,5
	<b>Combi 5/6 míst krátký rozvor</b>	<b>Combi a Panorama 8/9 míst dlouhý rozvor</b>	<b>Combi 5/6 míst krátký rozvor</b>
CO <sub>2</sub> (g / km)	191	198	198
město / mimo město / kombinovaná	8,4 / 6,6 / 7,2	8,6 / 6,8 / 7,5	8,6 / 6,8 / 7,5
	<b>Combi 5/6 míst krátký rozvor</b>	<b>Combi a Panorama 8/9 míst dlouhý rozvor</b>	<b>Combi 5/6 míst krátký rozvor</b>
CO <sub>2</sub> (g / km)	191	198	198
město / mimo město / kombinovaná	8,4 / 6,6 / 7,2	8,6 / 6,8 / 7,5	8,6 / 6,8 / 7,5
	<b>Combi 5/6 míst krátký rozvor</b>	<b>Combi a Panorama 8/9 míst dlouhý rozvor</b>	<b>Combi 5/6 míst krátký rozvor</b>
CO <sub>2</sub> (g / km)	191	198	198
město / mimo město / kombinovaná	8,4 / 6,6 / 7,2	8,6 / 6,8 / 7,5	8,6 / 6,8 / 7,5
	<b>Combi 5/6 míst krátký rozvor</b>	<b>Combi a Panorama 8/9 míst dlouhý rozvor</b>	<b>Combi 5/6 míst krátký rozvor</b>
CO <sub>2</sub> (g / km)	191	198	198
město / mimo město / kombinovaná	8,4 / 6,6 / 7,2	8,6 / 6,8 / 7,5	8,6 / 6,8 / 7,5
	<b>Combi 5/6 míst krátký rozvor</b>	<b>Combi a Panorama 8/9 míst dlouhý rozvor</b>	<b>Combi 5/6 míst krátký rozvor</b>
CO <sub>2</sub> (g / km)	191	198	198
město / mimo město / kombinovaná	8,4 / 6,6 / 7,2	8,6 / 6,8 / 7,5	8,6 / 6,8 / 7,5
	<b>Combi 5/6 míst krátký rozvor</b>	<b>Combi a Panorama 8/9 míst dlouhý rozvor</b>	<b>Combi 5/6 míst krátký rozvor</b>
CO <sub>2</sub> (g / km)	191	198	198
město / mimo město / kombinovaná	8,4 / 6,6 / 7,2	8,6 / 6,8 / 7,5	8,6 / 6,8 / 7,5
	<b>Combi 5/6 míst krátký rozvor</b>	<b>Combi a Panorama 8/9 míst dlouhý rozvor</b>	<b>Combi 5/6 míst krátký rozvor</b>
CO <sub>2</sub> (g / km)	191	198	198
město / mimo město / kombinovaná	8,4 / 6,6 / 7,2	8,6 / 6,8 / 7,5	8,6 / 6,8 / 7

## Skříňová dodávka

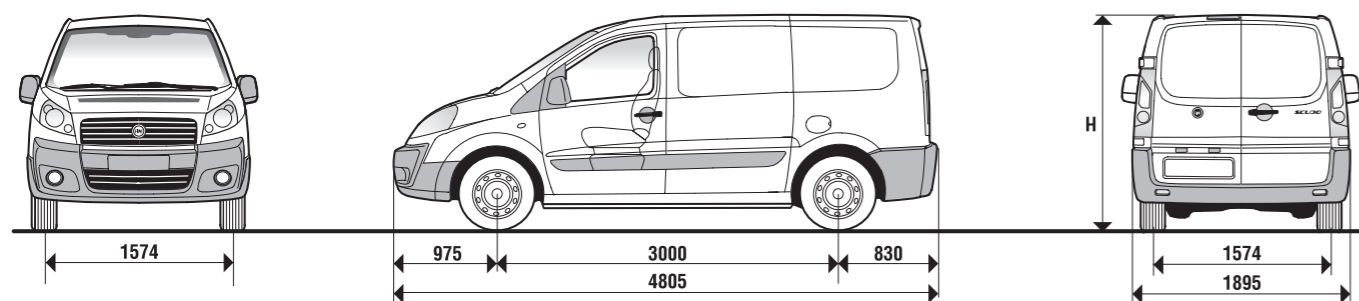

Rozměry (mm)		Skříňová dodávka 10 q	
Rozvor		3000	
Max. délka		4805	
Max. šířka*		1895	
Přední rozchod kol		1574	
Zadní rozchod kol		1574	
H Max. výška v pohotovostním stavu		1942–1894 (s pneumatickým zavěšením)	
Přední převis		975	
Zadní převis		830	
<b>Zadní dveře</b>			
Šířka		1237	
Výška		1272	
<b>Boční dveře</b>			
Šířka		924	
Výška		1293	
<b>Nákladový prostor</b>			
Délka		2254	
Šířka		1600	
Šířka mezi podběhy		1245	
Výška		1449	
Výška zadní nákladové hrany v pohotovostním stavu		562–604 (490–499 s pneumatickým zavěšením)	

Objem 5 m <sup>3</sup>		Skříňová dodávka 10 q		
Motor		90 Multijet	120 Multijet	140 Multijet Power
Pohotovostní hmotnost** (kg)		1661	1702	1717
Nosnost včetně řidiče (kg)		1000	1000	1000
Max. technicky přípustná hmotnost (kg)		2661	2702	2717
Max. rychlost (km/h)		145	160	170

\* Bez zpětných zrcátek  
 \*\* Skříňová dodávka dvoudmístná, pohotovostní hmotnost s náplněmi, rezervním kolem, nářadím a příslušenstvím  
 \*\*\* Platí pro plechovou i prosklenou verzi

## Skříňová dodávka dlouhý rozvor

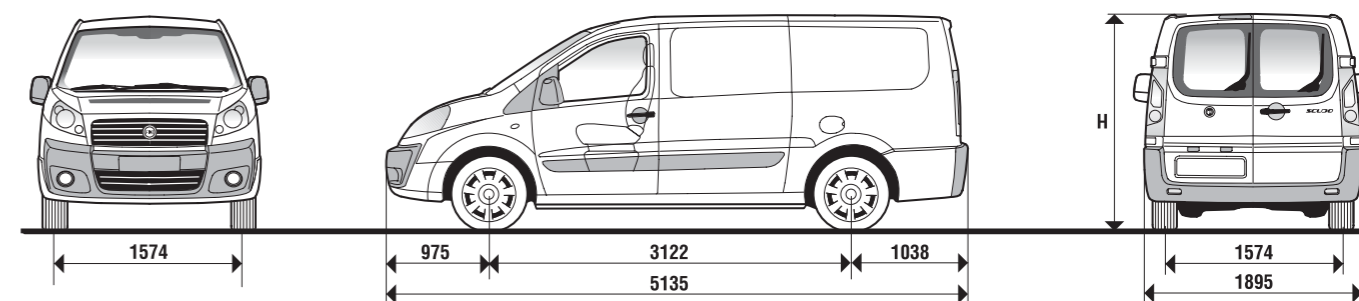

Rozměry (mm)		Skříňová dodávka 12 q	
Rozvor		3122	
Max. délka		5135	
Max. šířka*		1895	
Přední rozchod kol		1574	
Zadní rozchod kol		1574	
H Max. výška v pohotovostním stavu		1942–1894 (s pneumatickým zavěšením)	
Přední převis		975	
Zadní převis		1038	
<b>Zadní dveře</b>			
Šířka		1237	
Výška		1272	
<b>Boční dveře</b>			
Šířka		924	
Výška		1203	
<b>Nákladový prostor</b>			
Délka		2584	
Šířka		1600	
Šířka mezi podběhy		1245	
Výška		1449	
Výška zadní nákladové hrany v pohotovostním stavu		562–604 (490–499 s pneumatickým zavěšením)	

Objem 6 m <sup>3</sup>		Skříňová dodávka 12 q		
Motor		90 Multijet	120 Multijet	140 Multijet Power
Pohotovostní hmotnost** (kg)		1660	1732	1746
Nosnost včetně řidiče (kg)		1200	1200	1200
Max. technicky přípustná hmotnost (kg)		2880	2932	2946
Max. rychlost (km/h)		145	160	170

\* Bez zpětných zrcátek  
 \*\* Skříňová dodávka dvoudmístná, pohotovostní hmotnost s náplněmi, rezervním kolem, nářadím a příslušenstvím  
 \*\*\* Platí pro plechovou i prosklenou verzi

## Skříňová dodávka Maxi.

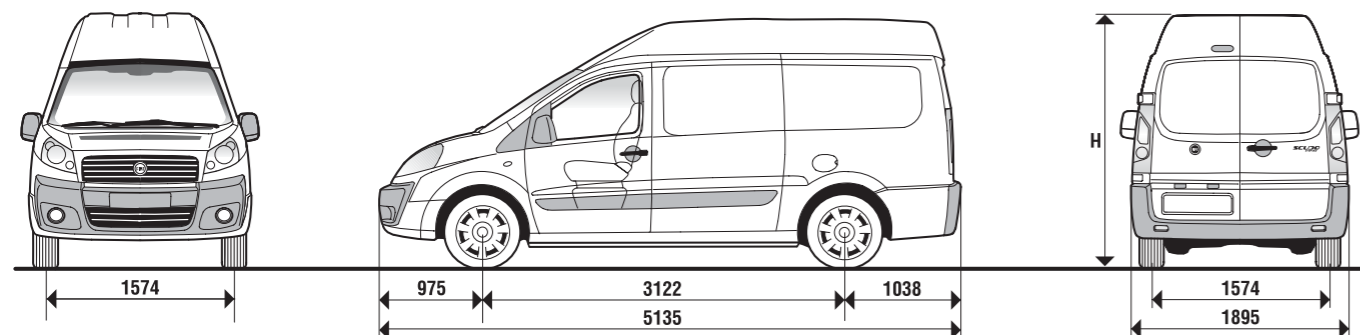

Rozměry (mm)		Skříňová dodávka Maxi 12 q	
Rozvor		3122	
Max. délka		5135	
Max. šířka*		1895	
Přední rozchod kol		1574	
Zadní rozchod kol		1574	
H Max. výška v pohotovostním stavu		2276–2204 (s pneumatickým zavěšením)	
Přední převis		975	
Zadní převis		1038	
<b>Zadní dveře</b>			
Šířka		1237	
Výška		1630	
<b>Boční dveře</b>			
Šířka		924	
Výška		1293	
<b>Nákladový prostor</b>			
Délka		2584	
Šířka		1600	
Šířka mezi podběhy		1245	
Výška		1750	
Výška zadní nákladové hrany v pohotovostním stavu		562–604 (490–499 s pneumatickým zavěšením)	

Objem 7 m <sup>3</sup>		Skříňová dodávka Maxi 12 q	
Motor		90 Multijet	120 Multijet Power
Pohotovostní hmotnost** (kg)		1700	1763
Nosnost včetně řidiče (kg)		1200	1200
Max. technicky přípustná hmotnost (kg)		2900	2963
Max. rychlost (km/h)		145	160

\* Bez zpětných zrcátel  
\*\* Skříňová dodávka dvoumístná, pohotovostní hmotnost s náplněmi, rezervním kolem, nářadím a příslušenstvím

## Kabina s plošinou\*\*

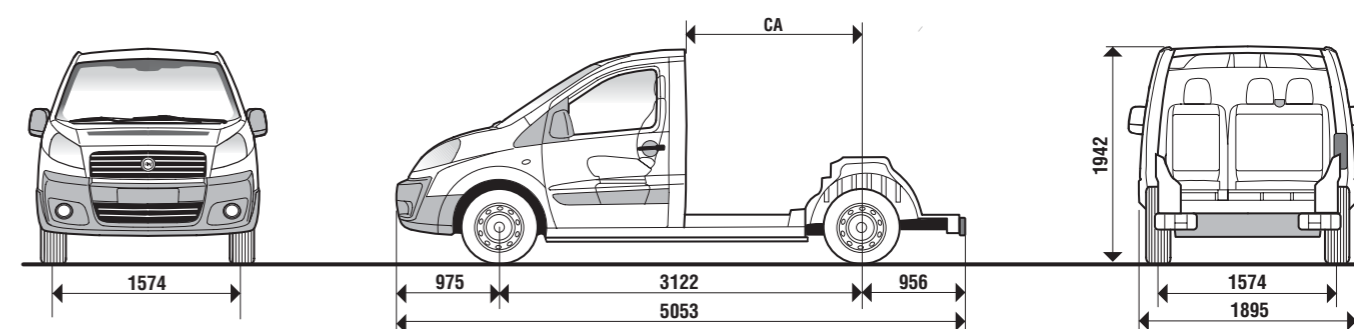

Rozměry (mm)		Kabina s plošinou	
Rozvor		3122	
Max. délka		5053	
Max. šířka*		1895	
Přední rozchod kol		1574	
Zadní rozchod kol		1574	
Max. výška v pohotovostním stavu		1942	
Přední převis		975	
Zadní převis		956	
CA Vzdálenost zadě kabiny a zadní nápravy		1473	

		Kabina s plošinou	
		90 Multijet	120 Multijet
Motor		90 Multijet	120 Multijet
Hmotnost vozidla v pohotovostním stavu (kg)		1463	1553
Max. technicky přípustná hmotnost (kg)		3000	3000
Max. příp. hmotnost na přední nápravě (kg)		1400	1400
Max. příp. hmotnost na zadní nápravě (kg)		1700	1700

\* Bez zpětných zrcátel  
\*\* Tato verze se do ČR nedodává

## Combi krátký rozvor 5/6 míst prosklené, poloprosklené

Kategorie N1 s posuvnou přepážkou pro odpočet DPH

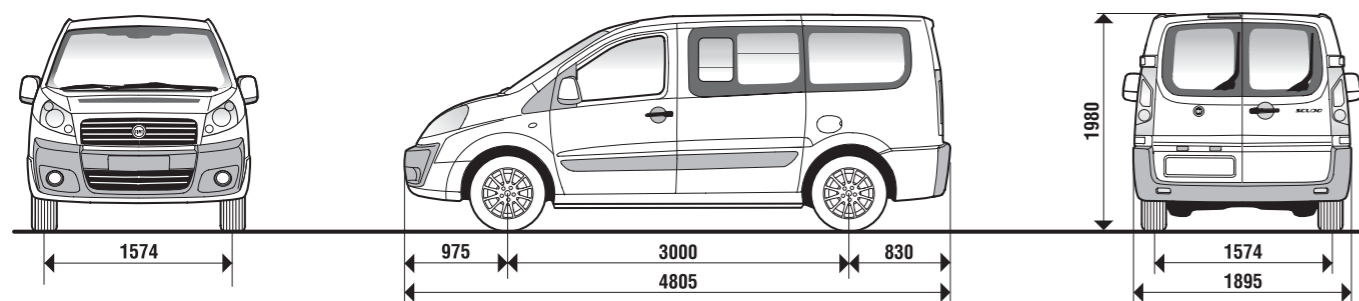

Rozměry (mm)	Combi 5/6 míst		
Rozvor	3000		
Max. délka	4805		
Max. šířka*	1895		
Přední rozchod kol	1574		
Zadní rozchod kol	1574		
Max. výška v pohotovostním stavu	1980		
Přední převis	975		
Zadní převis	830		
<b>Zadní dveře</b>			
Šířka	1237		
Výška	1272		
<b>Boční dveře</b>			
Šířka	924		
Výška	1203		

	Combi 5/6 míst		
Motor	90 Multijet	120 Multijet	140 Multijet Power
Pohotovostní hmotnost** (kg)	1745 (5 míst)–1757 (6 míst)	1821 (5 míst)–1833 (6 míst)	1836 (5 míst)–1848 (6 míst)
Nosnost včetně řidiče (kg)	920 (5 míst + 580) 908 (6 míst + 500)	929 (5 míst + 589) 917 (6 míst + 509)	929 (5 míst + 589) 917 (6 míst + 509)
Max. technicky přípustná hmotnost (kg)	2665	2750	2765
Max. rychlost (km/h)	145	160	170

Rozměry nákladového prostoru	Combi krátký rozvor 5/6 míst	
Výška nákladového prostoru (mm)	1449	
Šířka nákladového prostoru (mm)	1530	
Délka nákladového prostoru (mm)	1050	2050***
Objem nákladového prostoru (m <sup>3</sup> )	2.5	5***

Combi 6 míst

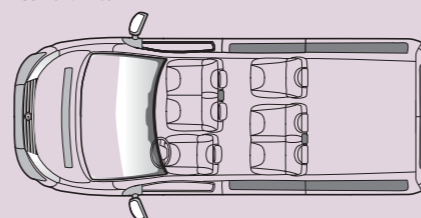

\* Bez zpětných zrcátek  
\*\* Pohotovostní hmotnost s náplněmi, rezervním kolem, nářadím a příslušenstvím  
\*\*\* Po vyjmutí 2. řady sedadel

## Combi dlouhý rozvor 5/6 míst prosklené, poloprosklené

Kategorie N1 s posuvnou přepážkou pro odpočet DPH

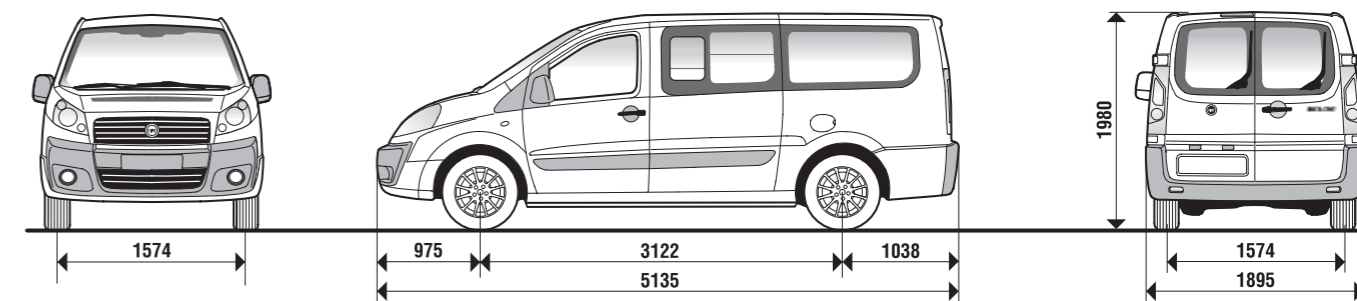

Rozměry (mm)	Combi dlouhý rozvor 5/6 míst		
Rozvor	3122		
Max. délka	5135		
Max. šířka*	1895		
Přední rozchod kol	1574		
Zadní rozchod kol	1574		
Max. výška v pohotovostním stavu	1980		
Přední převis	975		
Zadní převis	1038		
<b>Zadní dveře</b>			
Šířka	1237		
Výška	1272		
<b>Boční dveře</b>			
Šířka	924		
Výška	1203		

	Combi dlouhý rozvor 5/6 míst		
Motor	90 Multijet	120 Multijet	140 Multijet Power
Pohotovostní hmotnost** (kg)	1776 (5 míst)–1788 (6 míst)	1853 (5 míst)–1865 (6 míst)	1867 (5 míst)–1879 (6 míst)
Nosnost včetně řidiče (kg)	904 (5 míst + 564) 892 (6 míst + 484)	907 (5 míst + 567) 895 (6 míst + 487)	908 (5 míst + 568) 896 (6 míst + 488)
Max. technicky přípustná hmotnost (kg)	2680	2760	2775
Max. rychlost (km/h)	145	160	170

Rozměry nákladového prostoru	Combi dlouhý rozvor 5/6 míst	
Výška nákladového prostoru (mm)	1449	
Šířka nákladového prostoru (mm)	1530	
Délka nákladového prostoru (mm)	1380	2380***
Objem nákladového prostoru (m <sup>3</sup> )	3.3	6***

Combi dlouhý rozvor 6 míst

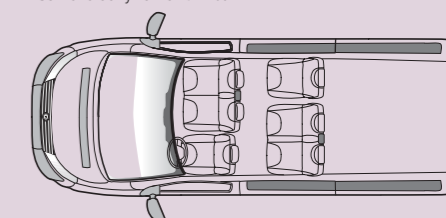

\* Bez zpětných zrcátek  
\*\* Pohotovostní hmotnost s náplněmi, rezervním kolem, nářadím a příslušenstvím  
\*\*\* Po vyjmutí 2. řady sedadel

## Combi krátký rozvor 8/9 míst Panorama krátký rozvor 8/9 míst

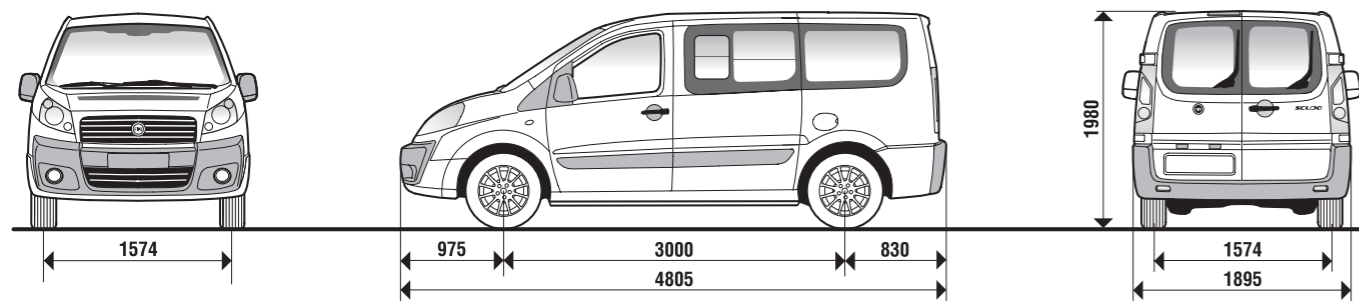

## Combi dlouhý rozvor 8/9 míst Panorama dlouhý rozvor 8/9 míst

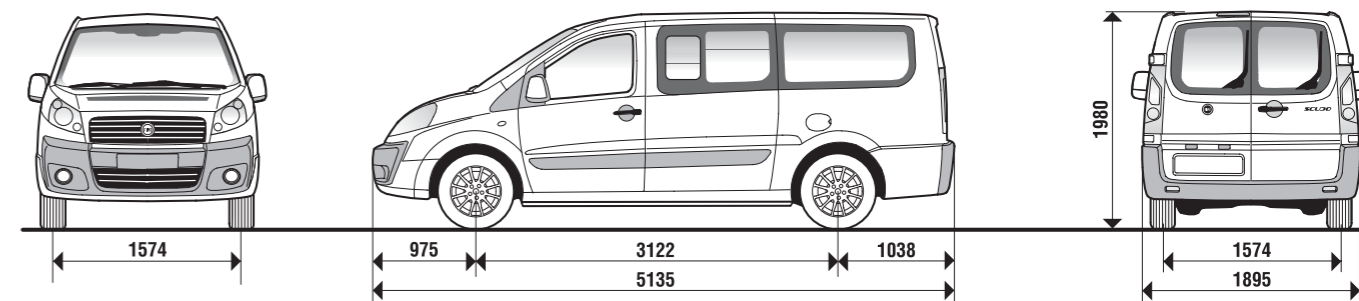

Rozměry (mm)	Combi a Panorama 8/9 míst		
Rozvor	3000		
Max. délka	4805		
Max. šířka*	1895		
Přední rozchod kol	1574		
Zadní rozchod kol	1574		
Max. výška v pohotovostním stavu	1980		
Přední převis	975		
Zadní převis	830		
<b>Zadní dveře</b>			
Šířka	1237		
Výška	1272		
<b>Boční dveře</b>			
Šířka	924		
Výška	1203		

	Combi a Panorama 8/9 míst		
Motor	90 Multijet	120 Multijet	140 Multijet Power
Pohotovostní hmotnost** (kg)	1811 (8 míst)–1822 (9 míst)	1887 (8 míst)–1898 (9 míst)	1902 (8 míst)–1913 (9 míst)
Nosnost včetně řidiče (kg)	872 (8 míst + 328) 861 (9 míst + 249)	872 (8 míst + 328) 861 (9 míst + 249)	872 (8 míst + 328) 861 (9 míst + 249)
Max. technicky přípustná hmotnost (kg)	2683	2759	2774
Max. rychlost (km/h)	145	160	170

Rozměry nákladového prostoru	Combi a Panorama krátký rozvor 8/9 míst		
Výška nákladového prostoru (mm)	1449		
Šířka nákladového prostoru (mm)	1530		
Délka nákladového prostoru (mm)	450	1050**	2050****
Objem nákladového prostoru (m <sup>3</sup> )	0.52	2.5***	5****

Combi 9 míst

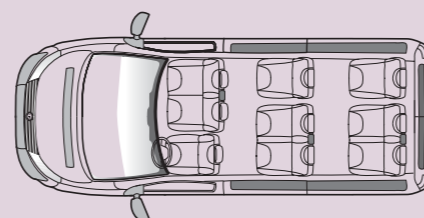

\* Bez zpětných zrcátek  
\*\* Pohotovostní hmotnost s náplněmi, rezervním kolem, nářadím a příslušenstvím  
\*\*\* Po vyjmutí 2. řady sedadel  
\*\*\*\* Po vyjmutí 3. řady sedadel

Rozměry (mm)	Combi a Panorama dlouhý rozvor 8/9 míst		
Rozvor	3122		
Max. délka	5135		
Max. šířka*	1895		
Přední rozchod kol	1574		
Zadní rozchod kol	1574		
Max. výška v pohotovostním stavu	1980		
Přední převis	975		
Zadní převis	1038		
<b>Zadní dveře</b>			
Šířka	1237		
Výška	1272		
<b>Boční dveře</b>			
Šířka	924		
Výška	1203		

	Combi a Panorama dlouhý rozvor 8/9 míst (opt 943)		
Motor	90 Multijet	120 Multijet	140 Multijet Power
Pohotovostní hmotnost** (kg)	1842 (8 míst)–1853 (9 míst)	1919 (8 míst)–1930 (9 míst)	1933 (8 míst)–1944 (9 míst)
Nosnost včetně řidiče (kg)	872 (8 míst + 328) 861 (9 míst + 249)	872 (8 míst + 328) 861 (9 míst + 249)	872 (8 míst + 328) 861 (9 míst + 249)
Max. technicky přípustná hmotnost (kg)	2714	2791	2805
Max. rychlost (km/h)	145	160	170

	Combi a Panorama dlouhý rozvor 8/9 míst se zvýšenou nosností		
Motor	90 Multijet	120 Multijet	140 Multijet Power
Pohotovostní hmotnost** (kg)	1857 (8 míst)–1868 (9 míst)	1948 (8 míst)–1959 (9 míst)	1948 (8 míst)–1959 (9 míst)
Nosnost včetně řidiče (kg)	996 (8 míst + 452) 984 (9 míst + 372)	999 (8 míst + 455) 987 (9 míst + 375)	999 (8 míst + 455) 987 (9 míst + 375)
Max. technicky přípustná hmotnost (kg)	2852	2932	2946
Max. rychlost (km/h)	145	160	170

Rozměry nákladového prostoru	Combi a Panorama dlouhý rozvor 8/9 míst		
Výška nákladového prostoru (mm)	1449		
Šířka nákladového prostoru (mm)	1530		
Délka nákladového prostoru (mm)	750	1380***	2380****
Objem nákladového prostoru (m <sup>3</sup> )	1.23	3.3***	6****

Combi dlouhý rozvor 9 míst

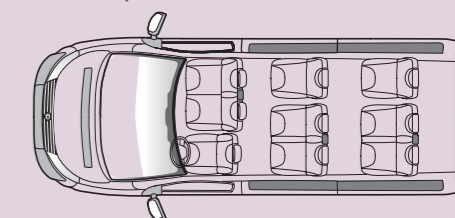

\* Bez zpětných zrcátek  
\*\* Pohotovostní hmotnost s náplněmi, rezervním kolem, nářadím a příslušenstvím  
\*\*\* Po vyjmutí 2. řady sedadel  
\*\*\*\* Po vyjmutí 3. řady sedadel

# Standardní a příplatková výbava.

## Fiat Scudo

Exteriér	Skříňová dodávka		Combi	Combi + Panorama	
	Comfort	De Luxe		Family	Executive
Uzamykatelné víčko nádrže					
Atermická skla					
Vyhřívání zpětná zrcátka + elektrické ovládání oken s ochranou proti skřípnutí 041					–
Vyhřívání a sklopná zpětná zrcátka + elektrické ovládání oken s ochranou proti skřípnutí	441	•	•	•	
Zatmavená skla u 2. a 3. řady + zadní okno	070	–	•	•	
Světlomety do mlhy	097	•	•	•	
Slitinové ráfky 16"	108	–	•	•	
Zadní výklopné dveře s vyhříváním oknem a stíračem	148	–/– (Maxi, dl. rozvor)	•/– (Maxi, dl. rozvor)	•	
Metalická barva (metalíza)	210	•	•	•	
Atermické čelní sklo	253	•	•	•	
Zadní prosklené křídlové dveře s vyhříváním oknem a stíračem	372	•	•	•	•
Pack integrale: lakované nárazníky, lakované boční ochranné lišty, šedé vnější kliky dveří, lakovaná a elektricky sklopná zpětná zrcátka, přední světlomety do mlhy, kryty kol, (lakovaná osazení zadních závěsů)	457	•	•	•	
Pack Look: částečně lakované nárazníky, přední světlomety do mlhy, kryty kol, (lakovaná osazení zadních závěsů)	909	•	•	• + lakovaná zpětná zrcátka	
Pack Easy Load: inteligentní zavěšení kol (Nivomat), parkovací senzory vyhřívání a sklopná zpětná zrcátka + elektrické ovládání oken s ochranou proti skřípnutí (655 + 508 + 441)	4Q1	•	•	•	•
Neprosklené boční posuvné dveře vpravo			–	–	–
Neprosklené boční posuvné dveře vlevo	513	•	•	–	–
Zadní prosklené křídlové dveře s vyhříváním oknem bez stírače	519	•	•	–	–
Boční prosklené posuvné dveře vpravo	520	•/– (Maxi, dl. rozvor)	•/– (Maxi, dl. rozvor)	•	•
Boční prosklené posuvné dveře vlevo	522	•/– (Maxi, dl. rozvor)	•/– (Maxi, dl. rozvor)	•	•
Pevná prosklená okna u 2. řady (s prosklenými bočními dveřmi)	643	•	•	–	–
Posuvná prosklená okna u 2. řady (s prosklenými bočními dveřmi)	644	•	•	–	–

## Interiér

Výškově a hloubkově nastavitelný volant					
Odkládací police nad čelním sklem					
Výškově stavitelné sedadlo řidiče bez loketních opěrek	626	–	–	–	–
Skládací a vyjímatelná sedadla 2. řady	4HF	–	–	–	–
Podlahová krytina z PVC					
Kobercová podlahová krytina	396	–	–	•	•
Multifunkční palubní deska s odkládacími prostory, skříňkou na zámek, odkládací konzolou a držáky na nápoje					
Dveřní panely s ovládací odemykání a elektrickým ovládáním oken					
Kryt zavazadlového prostoru + krátká zadní odkládací plošina	131	–	–	–	–
Pevná neprosklená dělicí příčka	149	•	•	–	–
Dvoumístné sedadlo spolucestujícího bez čelního airbagu spolucestujícího	186	–	–	–	–
Pevná prosklená dělicí příčka (se středovým tunelem)	199	–	–	–	–
Přední dvoumístné sedadlo spolucestujících s airbagem spolucestujících	293	•	•	•	•
Sedadla 3. řady (dvoumístné + jednomístné) skládací a vyjímatelná	4MK	–	–	***	•*
Sedadla 3. řady samostatná, sklopná, skládací, vyjímatelná	40H	–	–	–	* *
Sedadla řidiče a spolucestujícího samostatná vyhřívání	452	•	•	•	–
Vyhřívání sedadlo řidiče a dvousedadlo spolucestujících	453	•	•	•	•
Kit Comfort Cabina: 2 výsuvné nápojové držáky v palubní desce, zapalovač cigaret	480				
Pack Comfort: vyhřívání přední sedadla s bočním airbagem (452 + 505)	4RK	•	•	•	•
Výškově a bederně stavitelné sedadlo řidiče s loketní opěrkou u i s loketní opěrkou pro spolucestujícího	627	•	•	•	•
Koženkové sedadlo řidiče a dvousedadlo spolucestujících	727	•	•	–	–

~ Skříňová dodávka prosklená

\* standard pro Panorama Executive

\*\* u nové verze Panorama

\*\*\* platí pouze pro 8/9 místné Combi

Funkční prvky	Skříňová dodávka		Combi	Combi + Panorama	
	Comfort	De Luxe		Family	Executive
Hydraulický posilovač řízení					
Elektrické nastavení sklonu světlometů					
Centrální zamykání s tlačítkovým dálkovým ovládáním	008				
Třetí brzdové světlo					
Stropní svítidla v nákladovém prostoru			–	–	–
Stropní svítidla v prostoru pro cestující a čalounění stropu	–	–			
Výdechy ventilace vzduchu	–	–			
Manuální klimatizace + vyhřívání zpětná zrcátka, elektrické ovládání oken s ochranou proti skřípnutí (obsahuje 041)	025	•	•	•	–
Dvouzónová automatická klimatizace s atermickým čelním sklem	140	–	–	•	•
Dešťový a světelný senzor, palubní počítač	051	•	•	•	•
Pneumatické zavěšení s pevnou geometrií	062	•	•	•	•
Inteligentní zavěšení kol (Nivomat)	555	•	•	•	•
Klimatizace + zadní přídavné topení Webasto	204	–	–/• (8-9 míst)	•	•
Přídavné topení Webasto (nenaprogramovatelné)	205	•	•	•	•
Alarm s prostorovou ochranou a Dead Locking	224	•	•	•	•
Obložení nákladového prostoru do poloviny výšky + zásuvka 12 V	324		–	–	–
Upevňovací síť zavazadel	381	–	–	–	•
Tempomat Cruise Control	416	•	•	•	•
Parkovací senzory	508	•	•	•	•
Zvýšená nosnost + 120 kg	943	–	–	–	•*****
Elektrika extrasérie (příprava pro přestavbě)	081	•	•	•	•

## Bezpečnost

Výškově stavitelná opěrky hlavy					
Třibodové bezpečnostní pásy s navijecem u všech sedadel					
ABS + EBD	009				
Airbag na straně řidiče	500				
ESP	392	•	•	•	*
Airbag a sklopná clona se zrcátkem na straně spolucestujícího	502	•	•	•	•
Boční airbagy	505	•	•	•	•
Okenní airbagy (pouze u dvoumístných verzí)	614	–	–	•••••	••••••••••

## Audio / Telematika

Autorádio s přehrávačem CD a ovládáním na volantu (4 reproduktory)	313	•	•	•	•••••	6 reproduktorů
Bluetooth™ pro autorádio	411	•	•	•	•	
CD měnič v palubní desce (5 CD)	563	•	•	•	•	•
Autorádio s přehrávačem CD, mapovým navigátorem, telefonem a integrovaným Bluetooth™	903	•	•	•	•	•
Autorádio s přehrávačem CD, piktogramovým navigátorem, telefonem a integrovaným Bluetooth™	904	•	•	•	•	•

■ = Sériová • = Příplatková – = Není k dispozici

~ Skříňová dodávka prosklená

\* standard pro Panorama Executive

\*\* u nové verze Panorama

\*\*\* platí pouze pro 8/9 místné Combi

\*\*\*\* standard pouze pro Panorama Family

\*\*\*\*\* lze pouze pro Combi 8/9 dlouhý rozvor

\*\*\*\*\* platí pouze pro Panorama Executive dlouhý rozvor

\*\*\*\*\* platí pouze pro Panorama Executive

## Technický slovníček.

### Inteligentní zavěšení kol (Nivomat)



Udrží konstantní světlou výšku vozidla bez ohledu na povahu a rozmístění nákladu, čímž zvyšuje bezpečnost a jízdní komfort. Konstantní světlá výška je udržována pomocí pneumatického systému, který je ovládán samostatnou řídicí jednotkou. U stojícího vozidla lze díky systému zvýšit nebo snížit výšku ložné plochy až o 70 mm.

### Posilovač řízení s proměnlivým účinkem



Systém zvyšuje jízdní komfort, usnadňuje parkovací manévry s plně naloženým, téměř stojícím vozidlem. Díky proměnlivému posilovacímu účinku je pro otočení volantem nutno vyvinout pouze cca poloviční sílu oproti tradičnímu hydraulickému řízení. Současně je zaručena maximální přesnost řízení při vysokých rychlostech postupným uzpůsobováním síly, kterou musí řídit vyvinout.

### ESP – Elektronický stabilizační program



Systém začinkuje v nouzových situacích, například v případě nutnosti se prudce vyhnout nenadálé překážce. Monitoruje parametry, jako je boční zrychlení, rychlost vozidla, přilnavost k jízdnímu povrchu a úhel postavení volantu, zpracovává podle nich údaje a dle potřeby přibrzdí jednotlivá kola nebo sníží výkon motoru tak, aby obnovil stabilitu vozidla.

### EBD – Elektronický rozdělovač brzdného účinku

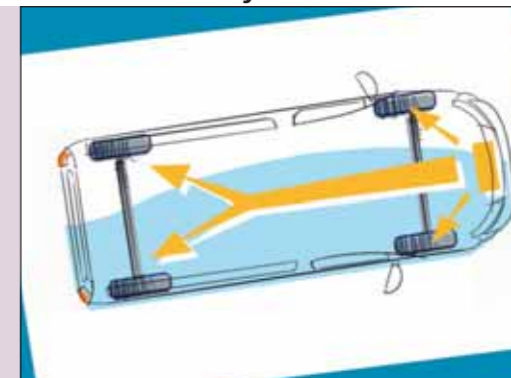

Elektronický systém rozdělí brzdný účinek mezi přední a zadní nápravu podle momentálního zatížení a optimalizuje tak jeho účinnost za každého jízdního stavu.

### Parkovací senzory



Poskytují řidiči informaci o vzdálenosti mezi vozidlem a překážkami, které se nacházejí za ním. Systém se zapne při zařazeném zpětném rychlostním stupni a funguje prostřednictvím čtyř ultrazvukových snímačů. Přibližování se vozidla k překážce signalizuje přerušovaná zvuková výstraha, která se při dosažení minimální bezpečné vzdálenosti změní na trvalou.

### ASR – Protiskluzový systém

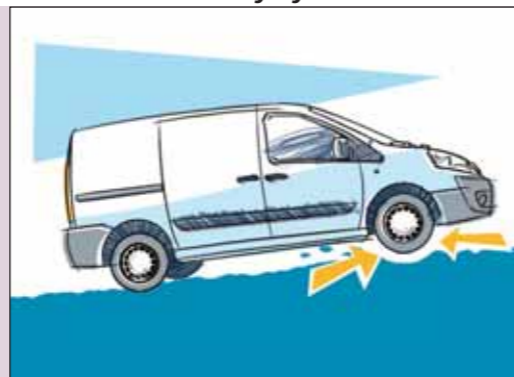

Systém působí proti protáčení jednoho nebo obou hnacích kol při nízké přilnavosti k vozovce přibrzděním prokluzujícího kola nebo snížením výkonu motoru.

### Easy entry

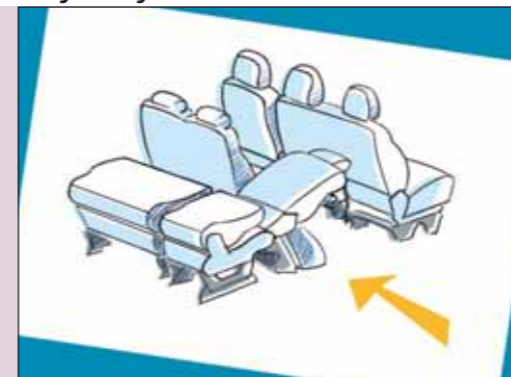

Pravé boční sedadlo druhé řady je osazeno funkcí "easy entry", to znamená, že se pro snadný přístup cestujících do třetí řady dá sklopit samostatně.

### Konfigurace druhé řady sedadel

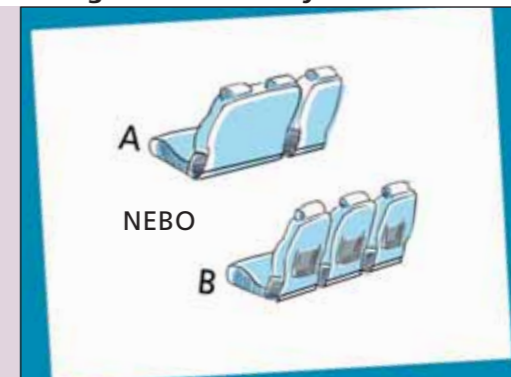

**A** Dvoumístné sedadlo s easy entry. Sklápací vyndavací sedadla. Ve standardu u combi standard.  
**B** Dvoumístné sedadlo se stavitelnými samostatně sklopnými, skládacími a vyndavacími opěradly. Easy entry. Ve standardu u výbavy Family a Executive.

### MBA – Mechanický brzdový asistent



Při prudkém brzdění samočinně zvýší tlak v brzdovém okruhu přímým účinkem na brzdový posilovač. Je-li součástí výbavy vozidla i ESP, vykonává tuto funkci HBA (Hydraulický brzdový asistent).

### ASR – Protiprokluzový systém

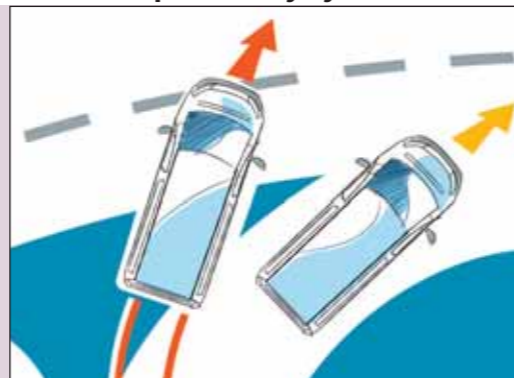

Systém působí proti protáčení jednoho nebo obou hnacích kol při nízké přilnavosti k vozovce přibrzděním prokluzujícího kola nebo snížením výkonu motoru.



24 měsíců celková záruka bez omezení najetých kilometrů. Fiat Assistance po celé Evropě. Pomoc v případě poruchy: bezplatný odtah do nejbližšího autorizovaného servisu, zabezpečení návratu cestujících nebo pokračování v cestě, přenocování v hotelu, poskytnutí náhradního vozidla, doručení opraveného vozidla. Bezplatný odtah do nejbližšího autorizovaného servisu v případě nehody.



Fiat Komfortplus je nová koncepce Fiatu, která umožňuje rozšířit dvouletou smluvní záruku na Vaše vozidlo o třetí, čtvrtý a pátý rok. Nabídka služeb Komfortplus je určena všem majitelům vozidel Fiat, včetně těch, kteří je používají jako služební vozidlo. V obou případech je na Vás vybrat si limit kilometrů a délku záruky, které nejlépe odpovídají Vaším požadavkům, s následnou možností záruku prodloužit kdykoliv během jejího trvání.

Vybavení modelů a příslušných doplňků se může lišit na základě specifických požadavků trhu či právních norem. Údaje uvedené v tomto katalogu mají pouze informativní charakter. Fiat si vyhrazuje právo změn popsaných modelů z technických nebo obchodních důvodů.

Datum tisku:  
Vydáno: 05/2007

